

かんかくじょうぎ  
**コンクリートスキン組立用治具(間隔定規)**

コンクリートスキンを組立てる際に、設置する製品間隔を均一にし、速やかな組立てを行うために使用します。

下記寸法は、タイプⅡ仕様です。

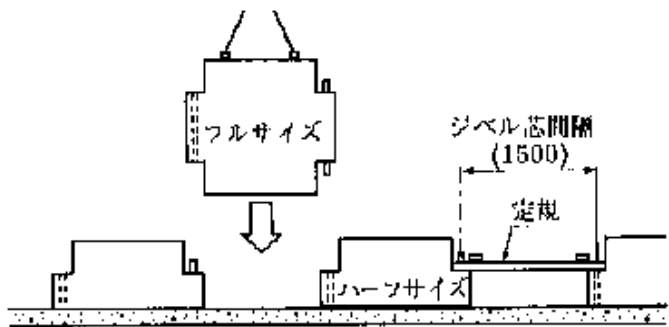
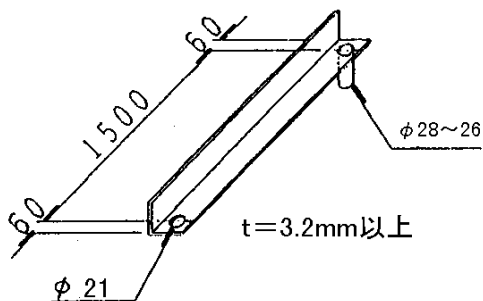

関連：施工要領書

施工：コンクリートスキン組立用治具(間隔定規)